

DEPOR NACIONAL

PUBLICACIÓN: LUNES A DOMINGO

FORMATO: TABLOIDE PREFERENCIAL

MONTO BASE

15,900.00			11,585.55	8,234.92		12
						11
14,906.40	14,359.40				4,217.07	10
						9
			9,447.24			8
						7
10,586.60			5,586.99			6
						5
			3,663.39			4
5,433.40						3
3,581.15				1,198.00		2
1,569.03						1
6	5	4	3	2	1	

Montos brutos en Nuevos Soles. No incluyen I.G.V.
Solo avisos mayores a 50 módulos garantizan el único aviso de la página.

Solo aplica a Carátula

FACTOR UBICACIÓN

PÁGINA	FACTOR
1ra. (*)	2.00
3ra.	1.00
5ta.	0.96
7ma.	0.92
9na.	0.88
11ra.	0.86
Impar	0.82
Otras	0.70
Doble Central	1.60
Doble Roba, Media, Pie	1.80
Primera Doble (2da. y 3ra.)	1.80
Segunda Doble (4ta. y 5ta.)	1.75
Falsa Central (Otras e Impar)	1.50
Última	0.96
Doble Doble	3.20
Doble + Solapa	2.78

(*) Revisar restricciones.

FACTOR DÍA

SECCIÓN	LUNES A DOMINGO
Principal	1.00
Especial	0.85



FACTORES ESPECÍFICOS

DESCRIPCIÓN	FACTOR
Publirreportaje (**)	1.20
Consecutivas o Enfrentadas (*)	1.10
Auspicio o Sección Fija (*)	1.10
Saludos por Aniversario (!)	0.80
EcoContent - Marketing de Contenidos (***)	1.20

(**) Periodos y coordinaciones con el Jefe de Producto. Revisar restricciones.

(***) Para mayor detalle ir a la página de ContentLab - Marketing de Contenidos. Revisar restricciones.

(*) Previa coordinación con el Jefe de Producto.

(!) El 100% del aviso debe estar dirigido al Saludo por Aniversario.

DEPOR NACIONAL

PUBLICACIÓN: LUNES A DOMINGO

FORMATO: TABLOIDE PREFERENCIAL

RESTRICCIONES

UBICACIÓN	RESTRICCIONES	COLOR
Ira. (*)	Únicas medidas: Oreja (FNC); Pie (1x6 o 2x6); Franja Horizontal (1x6); Franja Vertical (FNC 10x1) Sólo pueden publicarse 2 medidas por fecha. En el caso de la Franja Vertical, su publicación ya no permite el ingreso de otro aviso en Portada.	F/C
3ra., 5ta. y 7ma.	Medida mínima 36 mód/col.	F/C
9na. y 11va.	Medida mínima: 18 mód/col.	F/C
Impar	Medida mínima: 18 mód/col.	F/C
Otras	Medida mínima: 12 mód/col.	F/C
Doble Central Completa	Única medida: 12x12 mód/col.	F/C
Doble Media Central	Única medida: 6x12 mód/col.	F/C
Doble Pie Central	Únicas medidas: 2x12 y 3x12 mód/col.	F/C
Primera Doble (2da. y 3ra.)	Medida mínima: 12x12 mód/col. Si la Segunda Doble está reservada, la Primera Doble deberá pasar por consulta con el área de producto.	F/C
Segunda Doble (4ta. y 5ta.)	Medida mínima: 12x12 mód/col. Si la Primera Doble está reservada, la Segunda Doble deberá pasar por consulta con el área de producto.	F/C
Falsa Central (Otras e Impar)	Medida mínima: 12x12 mód/col. No necesariamente se diagrama antes de la Central.	F/C
Última	Única medida: 12x6 mód/col.	F/C
Doble Doble	Revisar HDV para mayor información.	F/C
Doble + Solapa	Revisar HDV para mayor información.	F/C
Publirreportaje / Content	Únicas medidas: 6x6, 10x5, 10x6, 12x2, 12x3 y 12x6 mód/col. Para ubicaciones preferenciales ver además la restricción de la ubicación respectiva.	F/C
Saludos por Aniversario	Medida mínima 18 mód/col. El 100% del aviso debe estar dirigido al Saludo por Aniversario.	F/C

» Las coberturas deportivas, FNC, secciones fijas o auspicios se deben coordinar previamente y con mínimo 1 semana de anticipación con el área de producto



MEDIDAS TIPOGRÁFICAS

FORMATO: TABLOIDE PREFERENCIAL

C O L U M N A S

M O D U L A J E

						12 mód 26.37 cm
						11 mód 24.14 cm
						10 mód 21.91 cm
						9 mód 19.68 cm
						8 mód 17.45 cm
						7 mód 15.23 cm
						6 mód 13.00 cm
						5 mód 10.77 cm
						4 mód 8.54 cm
						3 mód 6.31 cm
						2 mód 4.09 cm
						1 mód 1.86 cm
6 col 24.94 cm	5 col 20.72 cm	4 col 16.49 cm	3 col 12.27 cm	2 col 8.05 cm	1 col 3.82 cm	



VER VISTA ANTERIOR

MEDIDAS ESPECIALES:

DIARIO: DEPOR NACIONAL	PUBLICACIÓN: LUNES A DOMINGO
DOBLE CENTRAL 12 mód. x 12 col. Altura: 26.37 cm de alto Ancho: 52.88 cm de ancho	DOBLE DOBLE 24 mód. x 12 col. Altura: 57.96 cm de alto Ancho: 52.88 cm de ancho
DOBLE⁽¹⁾ + SOLAPA⁽²⁾ ⁽¹⁾ 42.72 cm de alto x 52.88 cm de ancho ⁽²⁾ 13.74 cm de alto x 52.88 cm de ancho	FRANJA VERTICAL (FNC) Altura: 22.65 cm de alto Ancho: 3.83 cm de ancho

OREJA EN PORTADA FNC

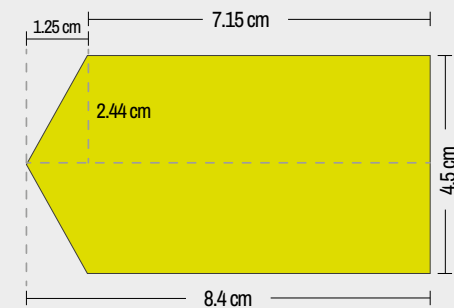

DEPOR REGIONAL: NORTE / CENTRO / SUR

PUBLICACIÓN: LUNES A DOMINGO

FORMATO: TABLOIDE PREFERENCIAL

MONTO BASE

2,900.00			2,073.03			12
						11
2,667.23	2,569.36				754.57	10
						9
			1,690.42			8
						7
1,894.28			999.69			6
						5
			655.50			4
972.21						3
640.78				214.36		2
280.75						1
6	5	4	3	2	1	

Montos brutos en Nuevos Soles. No incluyen I.G.V.

Sólo avisos mayores a 50 mód/col. garantizan el único aviso de la página.

Solo aplica a Carátula

FACTOR UBICACIÓN

PÁGINA	FACTOR
1ra. (1)	2.00
Primera Impar Regional	0.86
Segunda Impar Regional	0.84
Impar	0.82
Otras	0.70
Doble Central	1.60
Falsa Central (Otras e Impar)	1.50

(1) La Franja de Portada Vertical (FNC) y Franja de Portada horizontal (1x6) se ubican debajo del logo de Depor.

FACTOR DÍA

SECCIÓN	LUNES A DOMINGO
Principal	1.00

FACTOR REGIONAL

REGIÓN	FACTOR
Norte	1.00
Sur	0.52
Centro	0.49



FACTOR COBERTURA

REGIÓN NORTE	REGIÓN CENTRO	REGIÓN SUR
Tumbes	Junín	Arequipa
Piura	Pasco	Moquegua
Lambayeque	Huánuco	Tacna
La Libertad	Huancavelica	Puno
Ancash*	Ayacucho	Cusco
Cajamarca	Apurímac (Andahuaylas)	Apurímac (Abancay)
Amazonas		

(*) Sólo costa, hasta Huarmey.

FACTORES ESPECÍFICOS

DESCRIPCIÓN	FACTOR
Publirreportaje	1.20
Saludo por Aniversario (*)	0.55
ContentLab - Marketing de Contenidos (**)	1.20
Consecutivas o Enfrentadas (***)	1.10

(*) El 100% del aviso debe estar dirigido al Saludo por Aniversario.

(**) Periodos y coordinaciones con el Jefe de Producto. Revisar restricciones.

(***) Para mayor detalle ir a la página de ContentLab - Marketing de Contenidos.

(***) Previa coordinación con el Jefe de Producto y Reservas.

DEPOR REGIONAL: NORTE / CENTRO / SUR

PUBLICACIÓN: LUNES A DOMINGO

FORMATO: TABLOIDE PREFERENCIAL

RESTRICCIONES

UBICACIÓN	RESTRICCIONES	COLOR
1ra. (*)	Únicas medidas: Pie (1x6 y 2x6 mód/col), Oreja (FNC), Franja Horizontal (1x6 mód/col), Franja Vertical (FNC).	F/C
Primera Impar Regional	Medida mínima: 36 módulos. (*) (**)	F/C
Segunda Impar Regional	Medida mínima: 36 módulos. (*) (**)	F/C
Impar	Medida mínima: 18 módulos.	F/C
Otras	Medida mínima: 12 módulos.	F/C
Doble Central	Única medida: 12x12 mód/col (*)	F/C
Publirreportaje / Content	Únicas medidas: 6x6, 10x6, 12x3, 12x6, 12x12 mód/col. Para ubicaciones preferenciales ver además la restricción de la ubicación respectiva.	F/C
Falsa Central (Otras e Impar)	Única medida: 12x12 mód/col No va diagramada necesariamente antes de la Central.	F/C
Saludos por Aniversario (**)	Medida mínima 12 mód/col.	F/C

(1) La compra de alguno de estos formatos no restringe la venta de otro formato especial que cubre parte o la totalidad de la Portada.

(*) Sólo se pueden colocar dos medidas por fecha. En el caso de Franja Vertical, su publicación no permite el ingreso de otro aviso en Portada.

(**) La diagramación de la Primera y Segunda Impar regionales será después de la última preferencial nacional.

Los avisos en Carátula y Doble Central podran ser confirmados solo con 48 horas de anticipación a la publicación por el área de reservas.

Todos los avisos preferenciales en Depor Región Norte, Sur y Centro ingresarán previa consulta con el área de Reservas.

Sólo avisos mayores a 50 mód/col. garantizan el único aviso de la página.

(**) El 100% del aviso debe estar dirigido al Saludo por Aniversario.



MEDIDAS TIPOGRÁFICAS

FORMATO: TABLOIDE PREFERENCIAL

C O L U M N A S

M O D U L A J E

						12 mód 26.37 cm
						11 mód 24.14 cm
						10 mód 21.91 cm
						9 mód 19.68 cm
						8 mód 17.45 cm
						7 mód 15.23 cm
						6 mód 13.00 cm
						5 mód 10.77 cm
						4 mód 8.54 cm
						3 mód 6.31 cm
						2 mód 4.09 cm
						1 mód 1.86 cm
	6 col 24.94 cm	5 col 20.72 cm	4 col 16.49 cm	3 col 12.27 cm	2 col 8.05 cm	1 col 3.82 cm



VER VISTA ANTERIOR

MEDIDAS ESPECIALES:

DIARIO: DEPOR REGIONAL

PUBLICACIÓN: LUNES A DOMINGO

DOBLE CENTRAL

12 mód x 12 col

Altura: 26.37 cm de alto

Ancho: 52.88 cm de ancho

FRANJA VERTICAL (FNC)

Altura: 22.65 cm de alto

Ancho: 3.83 cm de ancho

OREJA EN PORTADA FNC

